



Leaders in Dehumidification...Worldwide

LINHA COMPACTA SÉRIE FFB



LINHA COMPACTA SÉRIE FFB

SÉRIE FFB

De 170 m³/h até 3.000 m³ /h a linha de desumidificadores dessecantes FFB é projetada para integrar a simplicidade e acabamento de uma unidade comercial com a robustez do desumidificador industrial.

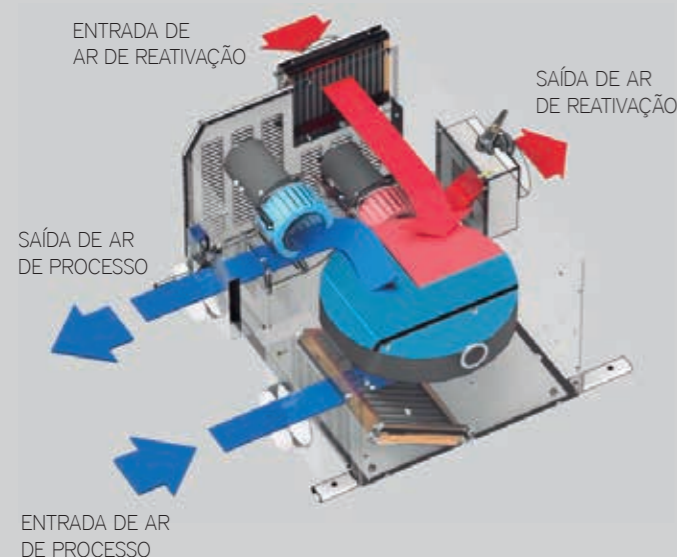

SIMPLES PARA OPERAR

A umidade é adsorvida no setor de desumidificação pelo cilindro Ecodry e é expurgada no setor de reativação pelo ar quente em contra-fluxo. Após o processo de reativação, o setor de adsorção está novamente pronto para adsorver a umidade. Assim, os dois processos de "adsorção de umidade" e "reativação" estão ocorrendo com fluxos de ar separados continuamente e simultaneamente. Selagem positiva entre as câmaras impede a mistura do fluxo de ar de processo e reativação.

A MAIOR VARIEDADE

Em desumidificadores compactos... a solução perfeita para todos os problemas de umidade



ESPECIFICAÇÕES - DESUMIDIFICADORES COMPACTO SÉRIE FFB

MODELO	FFB 170	FFB 300	FFB 600	FFB 1000	FFB 1500	FFB 2000	FFB 3000
Vazão de Processo (m ³ /h)	170	300	600	1000	1500	2000	3000
Pressão Estático Processo (Pa)	150	150	200	200	200	200	250
Motor de Processo	0.1	0.1	0.37	0.75	1.5	1.5	2.2
Vazão de Reativação (m ³ /h)	57	100	200	333	500	667	1000
Pressão Estática de Reativação (Pa)	100	100	150	150	150	150	150
Motor de Reativação (KW)	0.1	0.1	0.37	0.75	0.75	0.75	1.1
Aquecedor de Reativação (KW)	2.3	3.6	7.2	12	18	24	31.5
Alimentação (V/ø/Hz)	220/1/50-60	220/1/50-60	380/3/50-60	380/3/50-60	380/3/50-60	380/3/50-60	380/3/50-60
Peso Aprox. (kg)	66	74	109	147	191	202	235
Dimensões (CxLxA) em MM	676x470x390	736x540x445	886x630x494	1044x730x555	1204x890x585	1204x890x629	1455x1154x730

APLICAÇÕES ILIMITADAS

Faça um upgrade no seu processo!

PRODUÇÃO E PROCESSO

Cervejarias
Química e Petroquímica
Eletrônica
Alimentícia
Farmacêutica
Fotografia
Vidros de proteção
Jateamento etc.

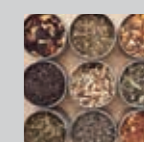

ARMAZENAGEM

Metais
Eletrônicos
Alimentos
Equipamentos Militares
Componentes de precisão
Sementes
Açúcares

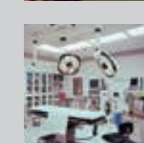

EMBALAGEM

Químicos
Produtos lácteos
Fertilizantes
Pós higroscópicos, etc.
Chá e café
entre outros...

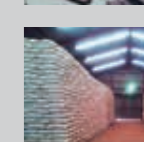

INSTALE EM QUALQUER LUGAR



Coloque ao tempo



Sobre o piso



Instale em suporte na parede



Em cima de uma mesa



Suspenso no teto



Acima do forro

DESUMIDIFICADORES BRY-AIR REMOVEM A UMIDADE DE FORMA MAIS EFICAZ E ECONÔMICA

SOBRE A BRY-AIR BRASIL



Matriz Bry-Air, India

Há mais de 50 anos, a Bry-Air é conhecida em todo o mundo por sua experiência como fornecedor de soluções para o controle do meio ambiente, com especialização no controle da umidade, desumidificação e secagem, para clientes que necessitam de controle preciso e independente da temperatura e umidade em seus processos.

Tendo máquinas instaladas em mais de 13 países da América Latina, com a abertura da Bry-Air Brasil foi possível garantir presença no mercado da América Latina e acompanhar sua expansão.

SOLUÇÕES

A solução mais efetiva para controle de umidade em todo tipo de indústria.

De compactos aos customizados, iniciando em 170 m³/h a 25.000 m³/h e também para grandes vazões de ar.

Diversas áreas de aplicação:

Processamento de Alimentos, Hospitais, Frigoríficos, Plásticos, Armazenagem de grãos e sementes, Estaleiros, entre outros....



**ENTRE EM CONTATO E CONHEÇA
TODOS OS BENEFÍCIOS DA
SOLUÇÃO BRY-AIR!**

 **BRY-AIR BRASIL LTDA.**

RODOVIA DA UVA, 3578 | CEP 83402-000
COLOMBO - PR | BRASIL

FONE: +55 41 3037 9700 | E-MAIL: CONTATO@BRYAIR.COM.BR
WWW.BRYAIR.COM.BR